

☆今月の製品紹介☆

ホームページに掲載している製品（真空タンクと真空チャンバー）のラインナップを拡充する予定です。

今までメインであった小型真空タンクとアルミ加工チャンバーのほかに、

- ①大型真空タンク（内容量 500L）
- ②アルミの横扉チャンバー
- ③ステンレスの横扉チャンバー
- ④セット商品（架台、真空計、真空ポンプなど）を追加して行きます。

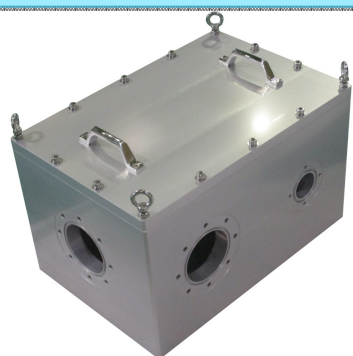

上蓋アルミ真空チャンバー
W:600×D:400×H:365

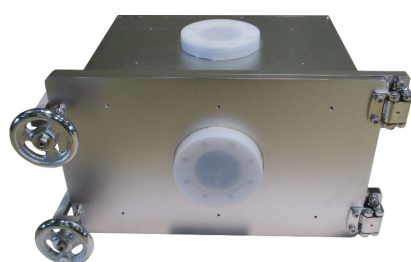

横扉ステンレス真空チャンバー（小型）
W:420×D:300×H:260



横扉アルミ真空チャンバー
W:620×D:450×H:520



大型真空タンク
φ1,000×H1,800



横扉ステンレス真空チャンバー（大型）
W:1120×D:720×H:1600

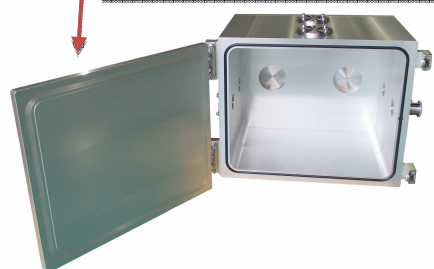

真空チャンバーセット商品

☆鉄の料理人とマシンの紹介！！☆



高能率、広い範囲複合加工が思いのまま

豊富なヘッド

バリエーション豊富なヘッドを交換することで、あらゆる形状のあらゆる加工を行うことができます。
工具交換（ATC）はもちろん、ヘッドの自動着脱（AAC）で、多くの工程をこなす自動運転が可能になり、生産性は大きく向上します。

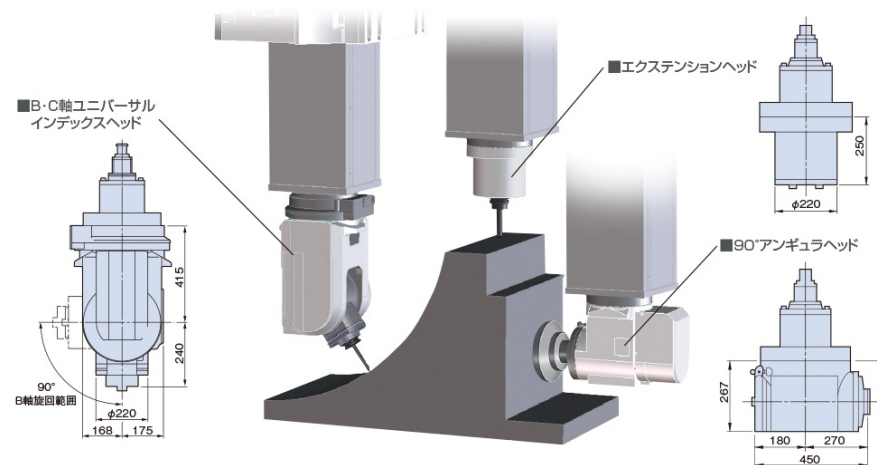

- ・機械名：「MRC-B II」
- ・メーカー：オークマ製
- ・サイズ：(2500mm中
×4700mm長
×1500mm高)

・機械の特徴

①大型5面加工門型
マシニングセンター

弊社で1番大きい機械です。大物加工はお任せください。

②豊富なヘッド

バリエーション豊富なヘッドを交換する事で、あらゆる加工を行うことができます。

③5軸加工

3軸加工に比べて5軸加工は、人為的作業を少なくして効率良く加工精度を高められます。

④2パレット

稼働中に次の段取りができて効率良くできます。

☆鉄の料理人の紹介☆

- ・所属課： 製造部 機械課 MC門型班
- ・氏名： 後藤 麦
- ・入社日： 2014年4月1日
- ・この機械で挑戦したいこと：
バイトミゾ加工の出来る製品にチャレンジして行きたい。
- ・この機械のオペレーター歴： 2年半です。
- ・資格
職業訓練指導員
機械検査1級
普通旋盤2級・数値制御フライス盤2級

趣味：バイク



□社員紹介□

営業部 熊野 潤一 (KUMANO JUNICHI)さん 今年4月に入社
お客様と鉄の料理集団・赤田工業を繋ぐコンシェルジュとして活躍して
いきます。

海釣りが趣味で、新潟や石川、三重県に遠征をしております。
釣った魚の美味しい食べ方や竿受けや餌を入れる箱など、自分の使いやすい
釣り道具を作れないかということも考えています。
そんな事でも結構なので、遠慮なくご相談・ご要望をお申し付け下さい。

趣味:海釣り



『新入社員の植樹について』

品質管理部 前田 杏莉 (Maeda Anri)さん 今年4月に入社

赤田工業は新入社員が4月に植樹を行っており、会社の周りには先輩達が植えた
色々な果実のなる木がたくさんあります。

今年は3名の新入社員が、キウイ、ネクタリン、栗の苗を植えました。

植えるために深く穴を掘ったことが少し大変だったそうですが、毎日休み時間を利用
して水くれを行い元気に根ずいています。

まだまだ小さな苗木ですが、これからすくすく、のびのびと大きく育っていく予定です。

果実が実るのが楽し
みです!
(左:キウイ、右:栗)



☆2015年入社 社員植樹-ぶどう☆



□会社活動紹介□

『社員一人一人が経営者』 - 品質管理部門

毎年行っている経営発表会が、6月6日土曜日にありました。
新型コロナウイルスの影響で仕事が減少し世界経済への不安が増すばかりですが、
今後の仕事のあり方を社員で話し合いました。

弊社では、受注量の減少による休業助成金を受けずに「仕事量が手薄になったら何
をやろか」、「こうゆう状況下だからこそ、お客様にどんな貢献が出来るのだろうか」と
いうことを、各部署ごとで意見を出し合い、具体的に掘り下げながら方針を掲げ、今期
優先して行う事柄を発表し合いました。

この危機を乗り越えるには、『社員一人一人が経営者』という意識で皆様に喜んで
いただける製品が提供できるよう、社員一丸となって取り組んで参ります。



赤田工業(株)

長野県北安曇郡池田町大字会染6108-75

TEL:0261-62-2235 FAX:0261-62-9071
E-Mail: info@akada.jp URL: http://www.akada.jp

(シェア通信をメールにてご希望の際は、上記アドレスへご連絡
お願い致します。)

編集者:高橋・平林・遅琳・常田

☆営業からの一言☆

ホームページを通して、お見積り依頼を多く頂いてお
ります。製作依頼・お見積り依頼のある方は、営業担
当者熊野までお問い合わせください。



☆赤田工業 HP☆
担当:営業部 熊野・林



☆真空チャンバHP☆
セミオーダー製品
担当:生産技術 平林