

### ☆今月の製品紹介☆

小型アルミ真空チャンバーの特集です。

特徴的な所はコンパクトで高精度なところ。

チャンバーの狭い壁に水冷の水路を加工し、高温の使用にも対応しております。

実際の製品の写真と3Dモデルを比較していただきますと、忠実に製作されている事をお判りいただけると思います。

また、3Dモデルをスケルトン化し分解図も載せましたので、真空チャンバーの内部構造や水冷配管の様子をご理解いただけるのではないかと思います。

他にも特殊なチャンバーやタンクの製作を数多く手掛けております。

ご要望があればお話をお伺いさせていただきます。オプション対応も可能です。

アルミ真空チャンバー  
W:190×D:190×H:120

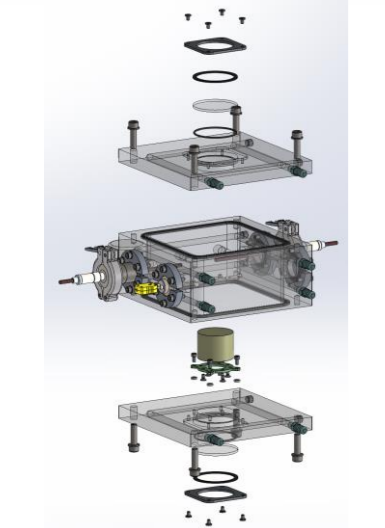
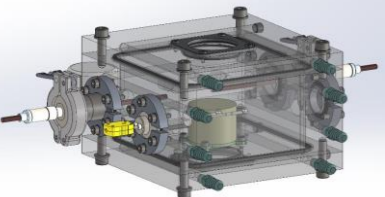
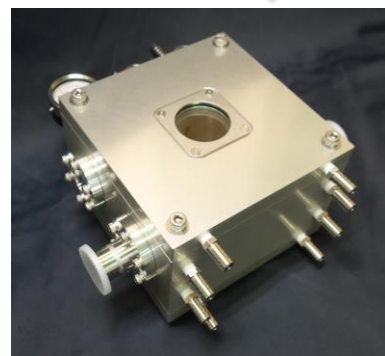

アルミ真空チャンバー  
W:340×D:260×H:250

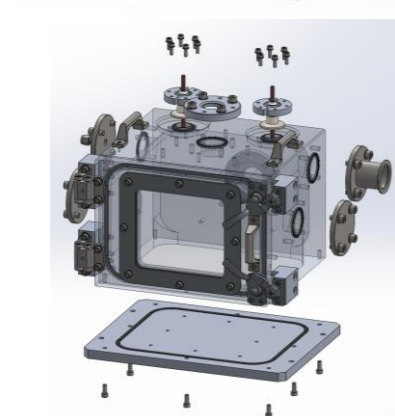
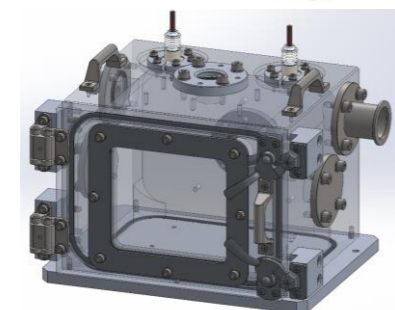

小型アルミ真空チャンバー  
W:95×D:110×H:110

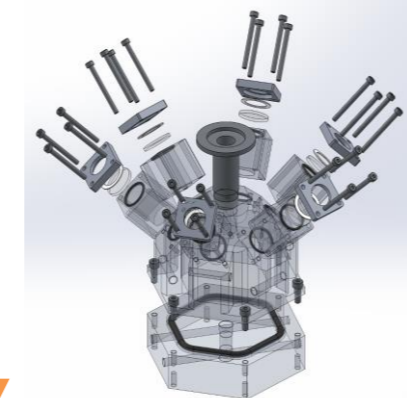
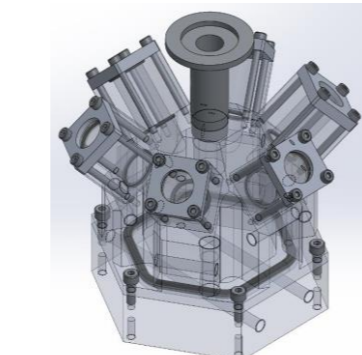
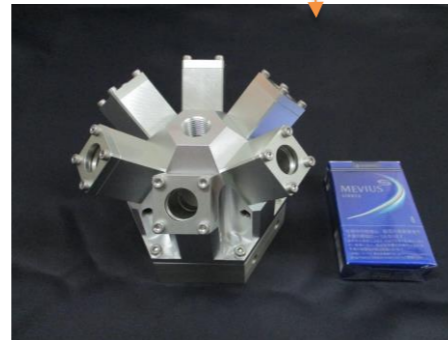

### ☆鉄の料理人とマシンの紹介！！☆



・機械名 : 「MULTUS B550」  
・メーカー : オークマ製  
・サイズ :  $\Phi 830\text{mm}$  (最大加工径)  
           $\times 2000\text{mm}$  (最大加工長さ)

・機械の特徴

①複合加工  
大型旋盤 (最大ワークサイズ  $\Phi 800$ ) で旋盤からミーリングまでの複合加工はどんな形状でもお任せください。

②斜め加工  
B軸による傾斜加工もお任せください。

③大径チャックを装備  
大径チャックによる大径ワーク加工も得意です。お客様ニーズに合わせてられます。スクロールチャック (5爪仕様  $\Phi 626$ ) と大型インディペンデントチャック (8爪仕様  $\Phi 700$ ) を装備しています。

④ヘール加工  
5軸バイト溝加工制御を装備、真空リングヘール加工にも対応できます。

⑤測定  
タッチプローブにて机上測定が可能になり、机上からワークを外す必要がありません。

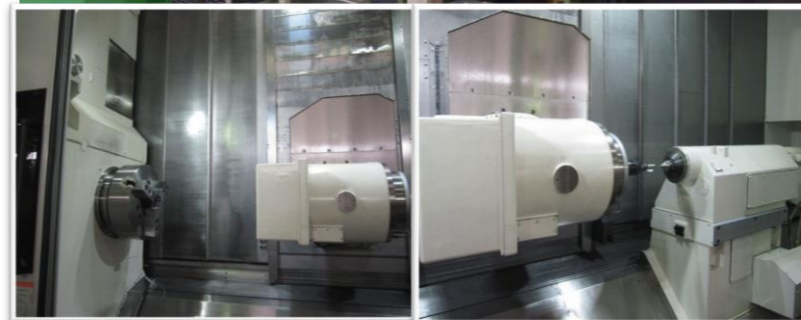

### ☆鉄の料理人の紹介☆

・所属課 : 製造部 機械課 NC/MC門型班  
・職位 : 経営幹部 係長  
・氏名 : 渡辺 朋岳  
・入社日 : 2008年 4月 1日

・この機械で挑戦したいこと:

まだまだ加工者のスキルも未熟ですので、機械のスペックをフルに引き出していきたいと思っております。主に複合加工や、長尺ワーク。機械加工のみでなく溶接との協力の加工で強みを発揮出来たら、と考えています。

・この機械のオペレーター歴 : 5年半です。

・資格

職業訓練指導員・機械加工 特級技能士  
数値制御旋盤 1級 (H25年度 県大会 1位)  
数値制御フライス盤 2級  
機械検査 3級 (H19年度 県大会 3位)



・趣味、好きなこと!

野球とビール。そして今は、可愛い娘 (1歳) の成長を見守る事です。(育児も頑張っています)。

・鉄の料理人とは!!

お客様の要求に応える仕事、ものづくりを全力ですることだと考えています。

## ❁社内の職場改善❁

改善前--->改善後

社内の職場改善を行いました。

**生産技術課**の部屋を2階から1階に移動を行い、1部屋作業スペースが広がりました。

良かったこと。

- ・社員の階段の昇り降りが無くなり、歩数削減ができました。
- ・地震対策ができました。
- ・換気扇にて、風通しが良くなり、空気の流れが出来て清潔感が出ました。

逆に今までになかったこと。

- ・現場の作業場に近くなったことで、作業音、洗浄音が騒音に感じる。
  - ・現場の通路と入口が近くなった為、部屋に鋼材の切り粉が入りこむようになった。
- 次のテーマで改善予定です。

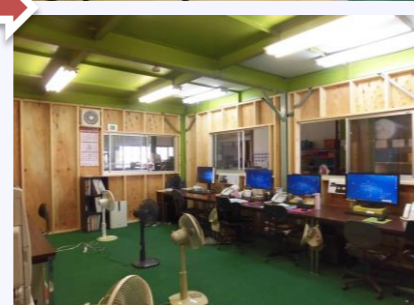

## ❁社員で会社の整備❁

赤田工業では、社内・社外のペンキ塗りを毎年社員が行っています。今回外のアスファルトの熱を抑える効果があるというペンキを塗りました。年々猛暑になっている昨今、少しでも熱を遮断しエコに繋る事を、来年の夏に期待しています。

そしてもう一つ、工場横にある空き地へ砂の搬入をしました。この空き地で休み時間にソフトボールやバレーボールを行っています。体を動かしリフレッシュするだけでなく、良いコミュニケーションの場にもなっています。

自分達の手で整備し、維持管理していくことで快適な空間で日々仕事に取り組んでいます。



## ❁経営社員紹介❁

生産管理課 課長 森本 雅史 (MORIMOTO MASASHI)さん 今年9月に入社

赤田工業の未来へ向け『新しい事や、変化』に力を入れて活動していきます。年配の新人をどうぞよろしくお願いいたします。

スキーが大好きで12月~4月まで毎週末は雪上にはいます。今は、「クラウンプライズ」という級の取得を目指しています。レベルが高く、今シーズンはまだ無理かなと思っはいますが、受験はするぞ!!



Mr. Morimoto  
is Cool . . .

趣味: スキー

赤田工業(株)

長野県北安曇郡池田町大字会染6108-75

TEL: 0261-62-2235

FAX: 0261-62-9071

E-Mail: info@akada.jp

URL: https://www.akada.jp

(シェア通信をメールにてご希望の際は、上記アドレスへご連絡

お願い致します。)

編集者: 高橋・平林・遅琳・常田

☆営業からの一言☆

加工の問い合わせ、短納期のご相談など依頼のある方は、営業担当者までお気軽にお問い合わせ下さい。



☆赤田工業 HP☆  
担当: 営業部 熊野・林



☆真空チャンバーHP☆  
セミオーダー製品  
担当: 生産技術 平林